

LoverBass X15-Mk2

User Guide V1.2



1- ISTRUZIONI PER LA SICUREZZA E REGOLAMENTO



Attenzione, tutte le avvertenze, in particolare quelle relative alla sicurezza, devono essere lette con particolare attenzione, in quanto contengono importanti informazioni.

1. Alimentazione diretta da rete



- a. La tensione di alimentazione dell'apparecchio ha un voltaggio sufficientemente alto da costituire un rischio di folgorazione per persone e animali: non procedere mai all'installazione o connessione dell'apparecchio con l'alimentazione inserita.
- b. Prima di alimentare questo prodotto, assicurarsi che tutte le connessioni siano corrette e che la tensione della vostra rete di alimentazione corrisponda a quella di targa dell'apparecchio, in caso contrario rivolgetevi ad un elettricista qualificato o al centro assistenza LoverBass.
- c. Le parti metalliche dell'apparecchio sono collegate a terra tramite il cavo di alimentazione. Ai fini di un corretto funzionamento dello stesso la presa di rete deve avere un collegamento a terra di protezione.
- d. Accertarsi che il cavo di alimentazione dell'apparecchio non possa essere calpestato o schiacciato da oggetti, al fine di salvaguardarne la perfetta integrità. Per evitare il rischio di shock elettrici, non aprire mai l'apparecchio: all'interno non vi sono parti che possono essere utilizzate dall'utente.

2. Impedire che oggetti o liquidi entrino all'interno del prodotto, perché potrebbero causare un corto circuito. L'apparecchio non deve essere esposto a stillicidio o a spruzzi d'acqua; nessun oggetto pieno di liquido deve essere posto sull'apparecchio. Nessuna sorgente di fiamma deve essere a contatto con l'apparecchio, in oltre ai fini di garantire la massima sicurezza e corretto funzionamento dello stesso è consigliato tenere l'apparecchio fuori da ogni sorgente di calore (Ex. Caloriferi)

3. Non eseguire sul prodotto interventi / modifiche / riparazioni se non quelle espressamente descritte sul manuale istruzioni. Rivolgersi al centro di assistenza LoverBass quando l'apparecchio non funziona o funziona in modo anomalo, non aprire per nessun motivo il coperchio.

4. Qualora dal prodotto provengano odori anomali o fumo, spegnerlo immediatamente e scollegare il cavo d'alimentazione.

5. Quando è prevista l'installazione sospesa, utilizzare solamente gli appositi punti di ancoraggio e non cercare di appendere questo prodotto tramite elementi non idonei. Verificare inoltre l'idoneità del supporto (parete, soffitto, struttura ecc., al quale è ancorato il prodotto) e dei componenti utilizzati per il fissaggio (tasselli, viti, staffe non fornite da LoverBass ecc.) che devono garantire la sicurezza dell'impianto / installazione nel tempo, anche considerando ad esempio vibrazioni meccaniche normalmente generate da un trasduttore per evitare il pericolo di cadute, non sovrapporre fra loro più unità di questo prodotto a meno che non sia illustrato nelle istruzioni. LoverBass raccomanda vivamente che l'installazione di questo prodotto sia eseguita solamente da installatori professionali qualificati

(oppure da ditte specializzate) in grado di farla correttamente e certificarla in accordo con le normative vigenti. Tutto il sistema audio dovrà essere in conformità con le norme e le leggi vigenti ai carichi sospesi.

6. Sospensione su asta stativo. L'insieme apparecchio-sostegno va mosso con estrema cura, superfici irregolari o inclinate possono provocare il ribaltamento dell'insieme, assicurarsi di posizionare gli elevatori su superfici piane e controllarne la tenuta di carico massima.

7. Esposizione ad elevati livelli sonori



può provocare la perdita permanente dell'udito. Il livello di pressione acustica pericolosa per l'udito varia sensibilmente da persona a persona e dipende dalla durata dell'esposizione. Per evitare un'esposizione potenzialmente pericolosa ad elevati livelli di pressione acustica è necessario che chiunque sia sottoposto a tali livelli utilizzi delle adeguate protezioni; quando si fa funzionare un trasduttore in grado di produrre elevati livelli sonori è necessario indossare dei tappi per orecchie o delle cuffie protettive. Consultare i dati tecnici del manuale d'uso per conoscere le massime pressioni sonore che i diffusori LoverBass sono in grado di generare.

8. Direttiva RAEE

Se arriva il momento di buttare via questo apparecchio ricordati di riciclarlo!



Questo simbolo indica che quando l'utente finale desidera buttare questo prodotto, deve essere inviato agli impianti di raccolta differenziata per il recupero e riciclaggio.

La Direttiva sui rifiuti di apparecchiature elettriche ed elettroniche (direttiva RAEE) mira a ridurre al minimo l'impatto delle apparecchiature elettriche ed elettroniche sull'ambiente. LoverBass è conforme con la Direttiva 2002/96/CE e 2003/108/CE della Comunità Europea.

Tutti i nostri prodotti sono contrassegnati dal simbolo RAEE; questo indica che questo prodotto NON deve essere smaltito con altri rifiuti. E' responsabilità dell'utente smaltire i propri rifiuti elettrici o apparecchiature elettroniche consegnandole a un ente autorizzato rigeneratore, o restituendolo a LoverBass per rielaborazione. Per ulteriori informazioni sulle procedure di smaltimento contattare un centro RAEE o LoverBass.

2- ISTRUZIONI PER IL CORRETTO CABLAGGIO

2.1 CONNESSIONE DI SEGNALE

Ai fini di garantire le massime performance acustiche da questi diffusori è consigliato utilizzare cablaggi LoveBass o di centri altamente specializzati.

In ogni modo è consigliato utilizzare cavi OFC (Oxygen free copper) con sezione del conduttore interno $\geq 0,30 \text{ mm}^2$ in Rame MARC® Il cablaggio di segnale analogico ottimale DEVE essere bilanciato per minimizzare perdite di segnale e/o disturbi indesiderati che possono essere amplificati dal diffusore.

In Fig.1 è riportato lo schema ottimale di cablaggio con l'assegnazione pin dei connettori XRL e JACK del segnale di ingresso/uscita, altre configurazioni potranno compromettere le performance del diffusore.

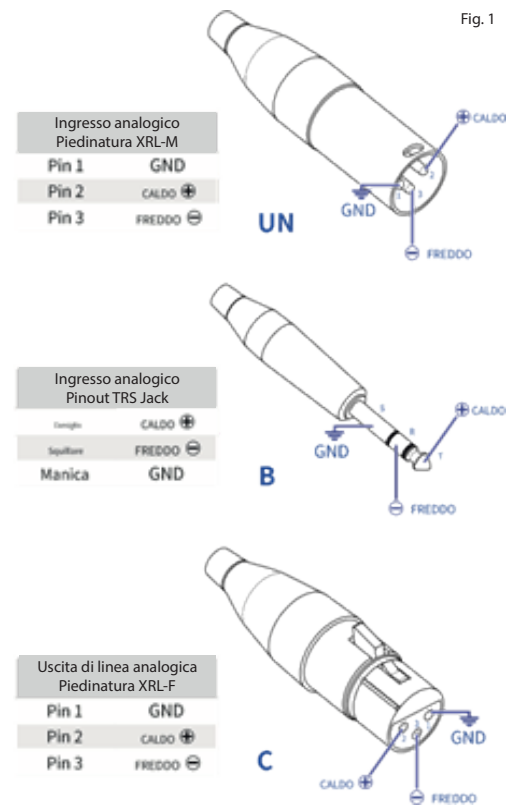

	ATTENZIONE! Tirare la spina premendo il pulsante "PULL" anziché il cavo quando si pensa di scollegare il diffusore.
--	---

	ATTENZIONE! All'ingresso del segnale del modulo amplificatore è consentita una tensione massima di 15Vpeak (22 dBu)
--	---

2.2 CONNESSIONE DI ALIMENTAZIONE

Rivolgersi al centro assistenza LoveBass o a elettricisti qualificati ai fini del corretto dimensionamento della sezione del cavo, i cavi di rete hanno una portata di corrente che dipende dalla loro lunghezza in relazione alla loro sezione, è importante che il dimensionamento sia corretto per garantire al diffusore la massima propagazione di elettroni, se questo non avvenisse potrebbero essere compromesse le performance acustiche.

I connettori di rete per alimentare il modulo amplificatore e per alimentare ulteriori altoparlanti sono posti sul retro della cassa alla scritta "power supply"

Il connettore "input" è il connettore di alimentazione del modulo amplificatore, in grado di lavorare tra un range di tensione compreso tra 100-240Vac la sua spina e la Neutrik NAC3FX; Il connettore "link" fornisce in link di tensione per alimentare un altro diffusore, con un carico massimo di 10A la sua presa e la Neutrik NAC3MX.

	ATTENZIONE! PERICOLO DI SCOSSE ELETTRICHE! Utilizzare solo rete con messa a terra! Tenere i conettori lontano da acqua e dall'umidità
--	---

	ATTENZIONE! rischio di scosse elettriche non intervenire sul cavo quando è in tensione
--	--





3- MODULO AMPLIFICATORE (DSP)



3.1 INDICAZIONI DI STATO DEL AMPLIFICATORE

Nel pannello del amplificatore In alto a sinistra come evidenziato in Fig.3 sono situati 3 LED di stato del amplificatore, NON IGNORARLI specialmente quelli di colore rosso, il loro significato è il seguente:

LED di segnalazione "CLIP/TEMP"

Status LED	Significato
OFF	Temperatura del sistema ok!
	Alta temperatura del sistema. Il DSP abbasserà automaticamente il livello di tensione in uscita ai trasduttori per ridurre la temperatura.
	Taglio totale del segnale in uscita, l'amplificatore si riabiliterà appena la temperatura calerà sotto i valori di soglia.

LED di segnalazione "STATUS"

Status LED	Significato
OFF	Nessun segnale in ingresso.
	Presenza del segnale, livello di uscita nel range lineare.
	Segnale di ingresso sufficientemente forte da attivare uno dei limitatori di uscita (picco o RMS).
	Segnale in ingresso troppo alto, ATTENZIONE! Pericolo di corrente continua ai capi dei trasduttori.

LED segnalazione "SIGNAL"



Status LED	Significato
OFF	Sistema inattivo
	Sistema pronto per la riproduzione, modalità standby automatica disabilitata
	Sistema pronto per la riproduzione, modalità standby automatica abilitata
	Sistema in modalità standby: nessun segnale rilevato negli ultimi 15 minuti



Fig. 3

3.2 SELEZIONE DEL PRESET

Il modulo amplificatore ha 4 prese preimpostati in fabbrica. Questi sono stati ottimizzati per garantire le massime performance con l'abbinamento di altri prodotti LoveBass, qualsiasi altro prodotto diverso abbinato a questi diffusori avrà bisogno di una calibrazione per fasi acustiche e incroci Xover. I preset possono essere selezionati premendo il pulsante "PRESET SELECT" posto in alto a destra nel pannello del amplificatore come evidenziato in verde in Fig.3

3.3 CONTROLLO DEL GUADAGNO

Il controllo del guadagno è situato nella parte sinistra superiore del pannello di controllo DSP: Quando il controllo del guadagno è nella posizione + 6dB la tensione di ingresso prima del clipping è 5Vrms (+/- 7V di picco) questo valore aumenta proporzionalmente diminuendo il controllo del guadagno, nella posizione a ore 12 (0 dB) il segnale in ingresso viene ridotto di 6dB.

Pertanto la tensione di ingresso massima prima del clipping aumenta di conseguenza a 10Vrms (+/- 14V di picco).

4- PRESET INFORMATION

PRESET 1: Flat (full band) HPF: 40 Hz – BTW 24 dB/Oct.

PRESET 2: Flat (full band, phase reverse) HPF: 40 Hz – BTW 24 dB/Oct.

PRESET 3: Flat (max pressure level) HPF: 80 Hz – BTW 24 dB/Oct

PRESET 4: Flat (max pressure level, phase reverse) HPF: 80 Hz – BTW 24 dB/Oct

In tabella sottostante sono riportate le varie combinazioni di preset in abbinamento tra Top e Subwoofer, è importante mantenere la stessa polarità di fase ai fini di evitare cancellazioni.

In colore verde è riportata la combinazione Flat ottimale dove il sistema si comporterà con massima linearità.

In colore giallo sono riportati altri possibili abbinamenti, in queste combinazioni il sistema estende il suo campo di incrocio tra Sub e Top enfatizzando le frequenze di incrocio.

In colore rosso sono riportati gli abbinamenti NON in fase da evitare, in queste combinazioni possono venirsi a creare fenomeni come:

- a) Scarsa estensione sui bassi
- b) Nessun impatto sui bassi
- c) Scarsa immagine sonora

Tabella preset in abbinamento Tops + Subwoofer LoverBass

Tops	Subwoofer	FASE DEL SISTEMA
Preset 1	Preset 1	● Sistema in fase con enfaticazione LF
Preset 2	Preset 2	● Sistema in fase con enfaticazione LF
Preset 3	Preset 3	● Sistema in fase, Perfetta linearità
Preset 4	Preset 4	● Sistema in fase con enfaticazione LF
Preset 1	Preset 3	● Sistema in fase con enfaticazione LF
Preset 2	Preset 4	● Sistema in fase con enfaticazione LF
Preset 3	Preset 1	● Sistema in fase con enfaticazione LF
Preset 4	Preset 2	● Sistema in fase con enfaticazione LF
Preset 1	Preset 2	● Sistema non in fase
Preset 2	Preset 1	● Sistema non in fase
Preset 3	Preset 4	● Sistema non in fase
Preset 4	Preset 3	● Sistema non in fase
Preset 1	Preset 4	● Sistema non in fase
Preset 2	Preset 3	● Sistema non in fase
Preset 3	Preset 2	● Sistema non in fase
Preset 4	Preset 1	● Sistema non in fase

5- SPECIFICHE TECNICHE

Trasduttori	LF: 1 x 15" cone driver, 4.0" V.C. Neodymium magnet HF: 1 x 1.4" compression driver, 3.0" Titanium dome, Neo.
Risposta in frequenza	45Hz – 20 kHz
Frequenza di incrocio	1200 Hz (estendibile via DSP a bordo)
Grado di apertura	60° orizzontali x 40° verticali or 90° x 60°
Sensibilità	LF: 101.5 dB for 1 W at 1m HF: 112 dB for 1 W at 1m
Impedenza nominale	LF: 8 Ohm HF: 16 Ohm
Potenze	LF: 900 Waes, 3600 Wpeak HF: 110 Waes, 440 Wpeak
Valori di tensione	LF: 85 Vrms long term, 169 Vpeak (8Ohm) HF: 42 Vrms long term, 83 Vpeak (16Ohm)
Pressione sonora	140 dB SPL peak at 1 m
Amplificatore	<ul style="list-style-type: none"> • PowerSoft™ 2400 Wrms • Signal to noise ratio: 115 dB • Damping factor: >500 @ 1kHz / 8 Ohm • Total harmonic distortion: 0,08% to full power
DSP	<ul style="list-style-type: none"> • Technology by: AKM • Processing: 24 Bit @ 48 kHz • Dynamic range: 118 dB • Equalizer: 5 band parametric EQ
Limiter	Temperatura, limiter di picco e limiter RMS
Software di gestione DSP	Armonía Pro Audio Suite™ o Armonía Plus™
Connessione di segnale	Neutrik combo XRL in/out (XRL + Jack 6.3mm)
Connessione DSP	RJ-45
Connessione di alimentazione	Neutrik true powercon in/out
Alimentazione	100-240 V ±10%, 50-60 Hz
Consumo elettrico	700 W (1/4 of max output power)
Cabinet	Multistrato di betulla 15mm (11 Strati intrecciati ad asterisco)
Griglia frontale	Acciaio 15/10 a nido d'ape (passaggio aria > 80%)
Sospensione	<ul style="list-style-type: none"> • Stativo 35mm a doppia angolazione (0°, -5°) • 6 punti per appendimento rapido (Flyware)
Finitura	Verniciatura gofrata RAL 9005
Dimensioni	<ul style="list-style-type: none"> • Altezza: 733mm • Larghezza: 437mm • Profondità: 414mm
Peso	25 kg

6- ISTRUZIONI PER LA CORRETTA INSTALLAZIONE

6.1 SPAZIO DI RADIAZIONE

La radiazione sonora di questo apparecchio è cilindrica, soprattutto sulle basse frequenze, l'emissione sonora tende a diventare omnidirezionale tanto più la frequenza si abbassa.

Quando l'installazione è al chiuso è importante seguire delle accortezze sul posizionamento dell'apparecchio ai fini di ottenere una risposta sonora il meno modificata possibile.

Posizionamento contro una parete

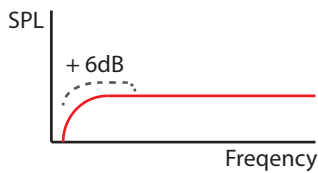
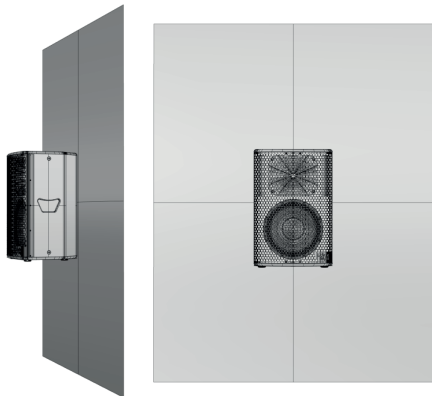

Posizionamento contro due pareti

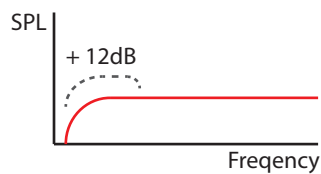
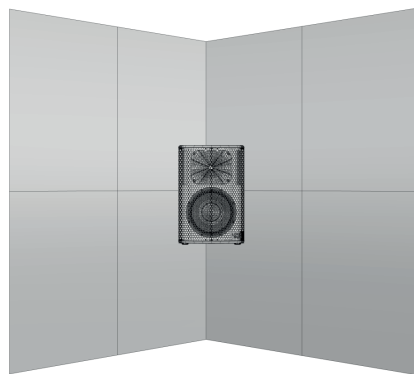

Posizionamento contro tre pareti

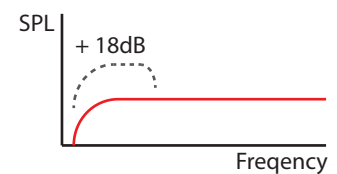

6.2 DISPOZIONE A DOPPIA COPPIA

Per applicazioni che richiedono un'ampia apertura è possibile utilizzare da due a tre apparecchi per parte ciò dipende dalla versione della tromba scelta che potrà essere 90° x 60° o 60° x 90°.

Ai fini di evitare cancellazioni di fase nello spazio è consigliato aprire i diffusori come da disegno sottostante

Versione 90° x 60°

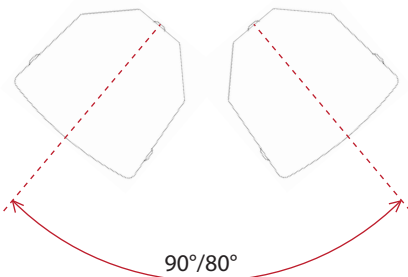

Versione 60° x 40°

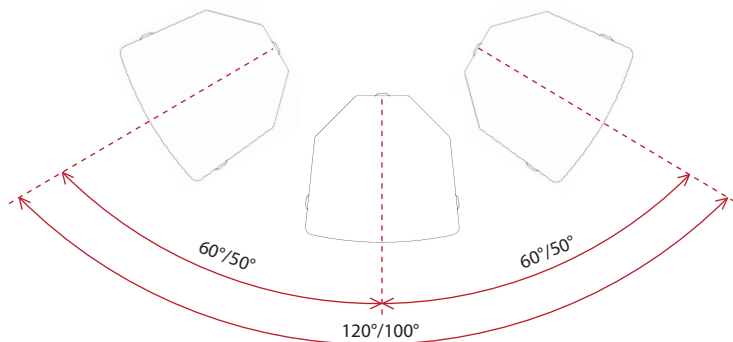

7- ISTRUZIONI PER IL CABLAGGIO DELLA VERSIONE PASSIVA

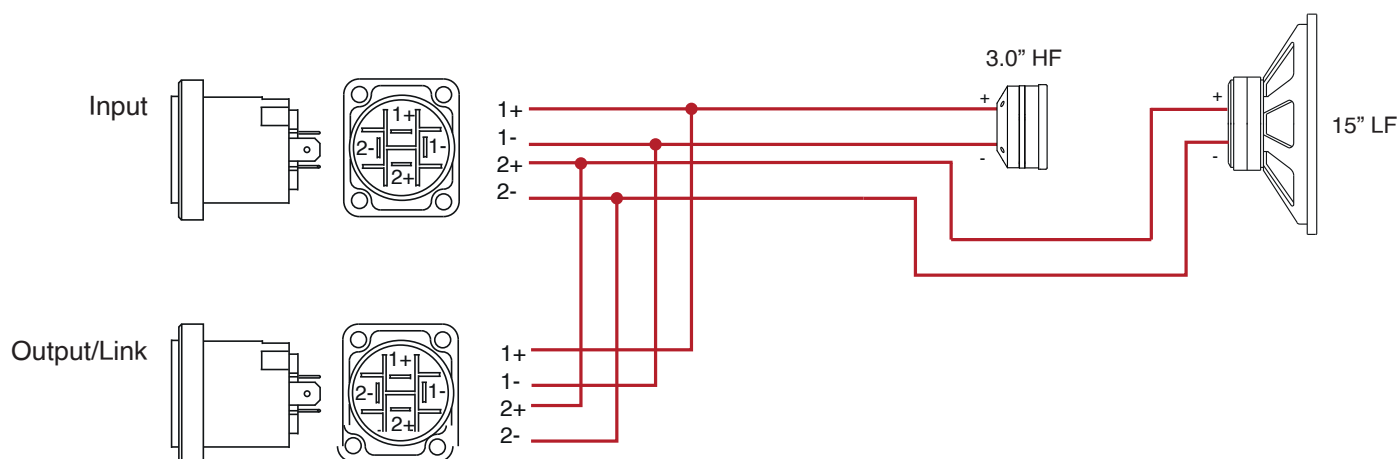



Attenzione rischio di scosse elettriche non intervenire sul cavo quando è in tensione



Seguire scrupolosamente lo schema elettrico sopra indicato, in casi contrari i trasduttori potrebbero danneggiarsi

Si consiglia di utilizzare le seguenti lunghezze massime dei cavi in rame per mantenere le perdite di livello < 0,6 dBu

Cavo consigliato	Lunghezza consentita	Connettore
Neoprene OFC 2.5 mmq	Fino a 35 m	Neutrik speakon NL4FX
Neoprene OFC 4 mmq	Fino a 60 m	Neutrik speakon NL4FX

8- SOSPENSIONE AEREA

8.1 SOSPENSIONE CON APPENDIMENTO RAPIDO (Flyware)

L'appendimento aereo dell'apparecchio tramite innesti rapidi Flyware avviene innestando un gancio alla staffa a bordo cassa, tale operazione non richiede alcuna vite o bullone.

Il gancio compatibile con la staffa a bordo cassa è Adam Hall Hardware 5745 (non compresi nella scatola).

Ogni gancio assicura una tenuta di carico di 300 Kg

L'altezza alla quale è fissato il diffusore deve rispettare le regole locali o essere certificata da enti autorizzati.

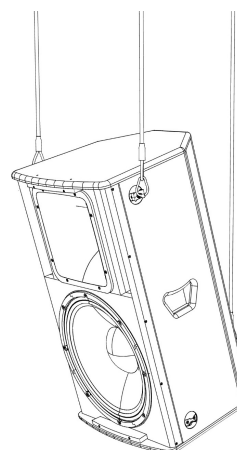
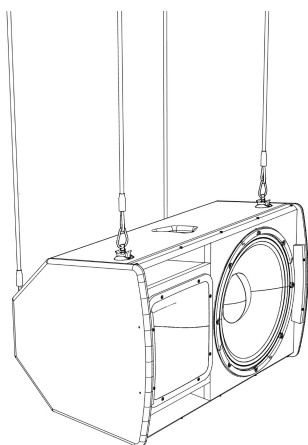

Normative per una maggiore sicurezza

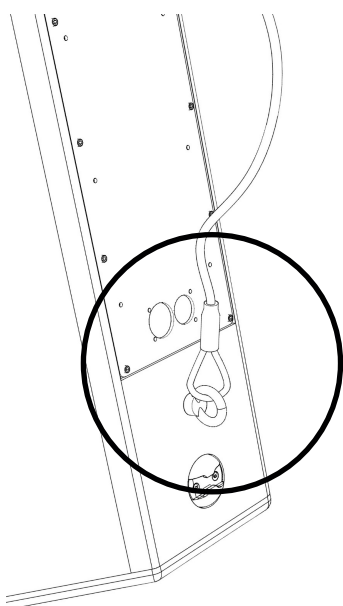

Fissare il diffusore da minimo 3 punti, fissare una fune di sicurezza con tenuta allo strappo >1500 Kg non sottoposta a carico con non più di 30 cm di fune detta morta



In contesti di utilizzo all'aperto, ancorare il diffusore per evitare oscillazioni dovute agli agenti atmosferici e al vento.



Non utilizzare mai le maniglie per appendere il diffusore o altri punti non idonei

8- SOSPENSIONE AEREA

8.2 SOSPENSIONE SU ASTA-STATIVO

La sospensione a terra, su elevatori o tramite staffe a muro può avvenire utilizzando lo stativo posto nella parte inferiore del cabinet di diametro 32mm.

E' possibile scegliere due diverse inclinazioni ($0^{\circ}/5^{\circ}$) tramite due diversi fori.

Quando si pensa di fare tali configurazioni è importante che gli elevatori (sia terra che da muro) siano posti a zero gradi, quindi la risultante totale di inclinazione verticale del diffusore per sola questa configurazione non deve superare i 5° .



Quando si pensa di appendere a parete questo apparecchio per una maggior sicurezza fissare una fune di sicurezza tra Top e muro con tenuta allo strappo >1500 Kg.

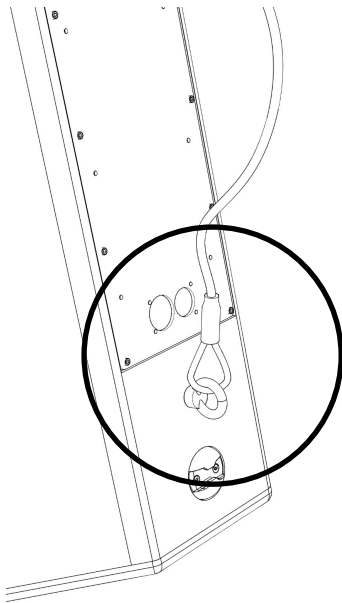
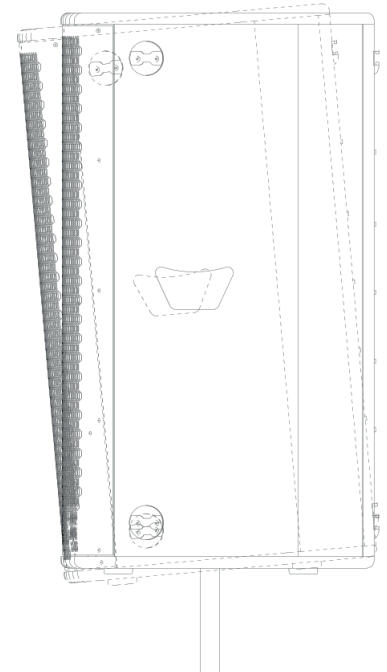

L'insieme apparecchio-sostegno va mosso con estrema cura, superfici irregolari o inclinate possono provocare il ribaltamento dell'assieme, assicurarsi di posizionare gli elevatori su superfici piane e controllarne la tenuta di carico.